

- DE
Drehkipp- und Drehflügelbeschlag
 Anleitung zum Ein- und Aushängen des Flügels
- EN
Tilt&Turn and Turn-Only hardware
 Instructions on how to hinge and unhinge the sash
- FR
Ferrure oscillo-battant et ouvrant à la française
 Instructions pour l'accrochage et décrochage du vantail
- ES
Herraje oscilo-batiente y herraje practicabl
 Instrucciones para el enganche y desenganche de la hoja



WARNUNG

Verletzungsgefahr durch Herabfallen des unbefestigten bzw. des ausgehängten Flügels!
 Sichern Sie den Flügel gegen Herabfallen.



WARNUNG

Verletzungsgefahr durch unkontrollierte Bewegungen des Flügels beim Ein- und Aushängen!
 Halten Sie den Flügel immer sicher fest.



WARNING

Risk of injury due to the unsecured or unhinged sash falling down!
 Secure the sash from falling.



WARNING

Risk of injury due to uncontrolled sash movements during sash-hinging and unhinging!
 Always hold the sash firmly.



AVERTISSEMENT

Risque de blessure en cas de chute du vantail non attaché ou décroché !
 Sécurisez le vantail contre les chutes.



AVERTISSEMENT

Risque de blessure par des mouvements incontrôlés du vantail !
 Maintenez fermement le vantail lors de son accrochage et décrochage.



ADVERTENCIA

¡Peligro de lesiones en debido a caída de la hoja desenganchada o no asegurada!
 Asegure la hoja contra caídas.



ADVERTENCIA

¡Peligro de lesiones por movimientos incontrolados de la hoja durante el enganche y desenganche!
 Siempre mantenga firme la hoja.



Drehkippflügel einhängen
Hinging the Tilt&Turn sash
Accrochage du vantail OB
Enganche de la hoja oscilo-batiente

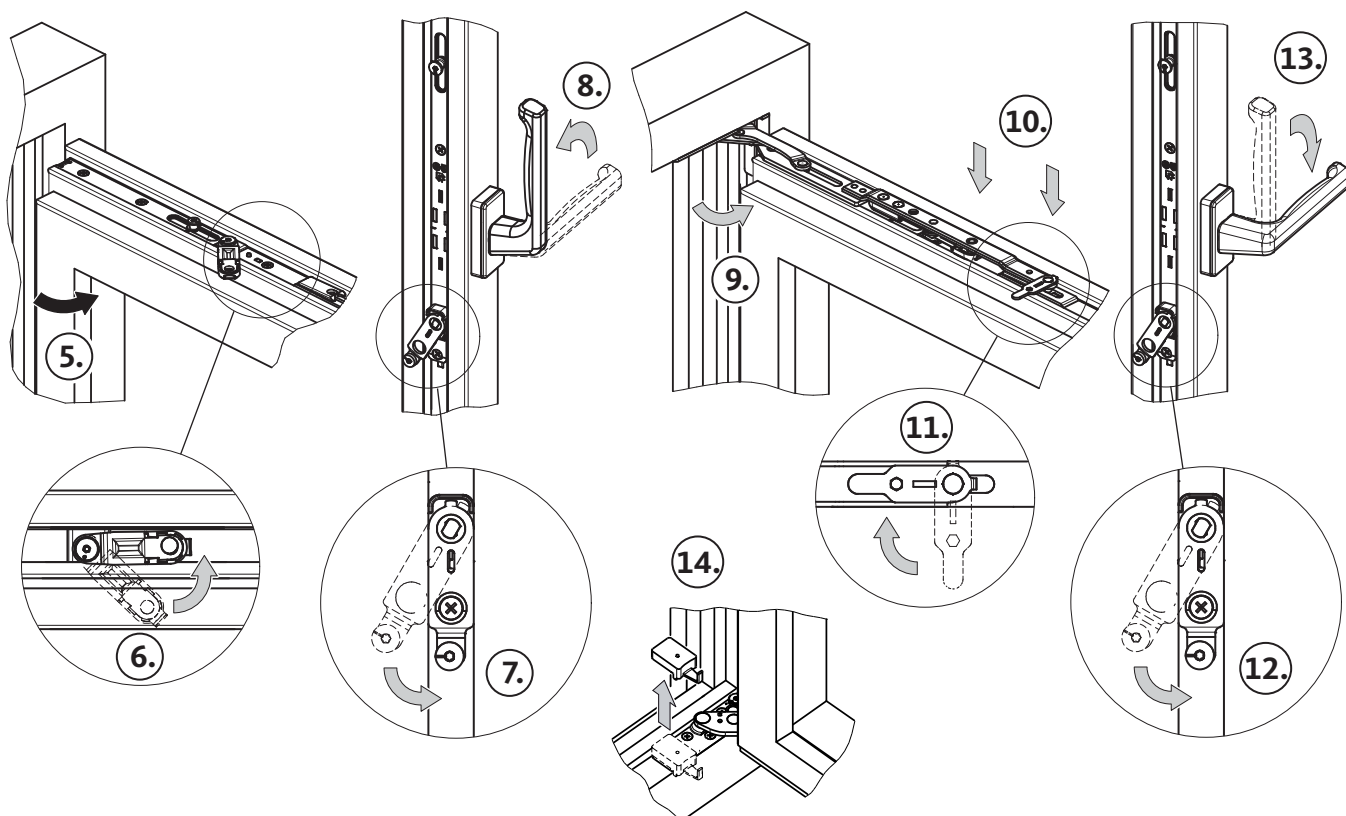
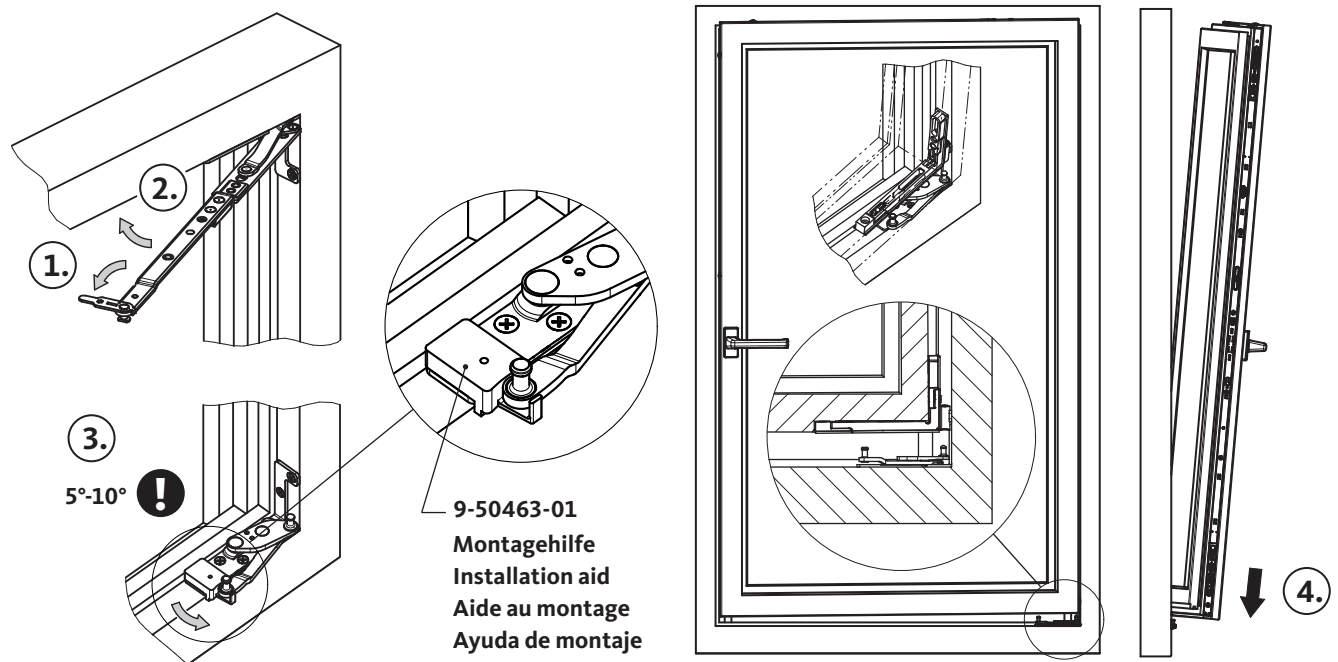

Drehkippflügel aushängen
Unhinging the Tilt&Turn sash
Décrochage du vantail OB
Desenganche de la hoja oscilo-batiente

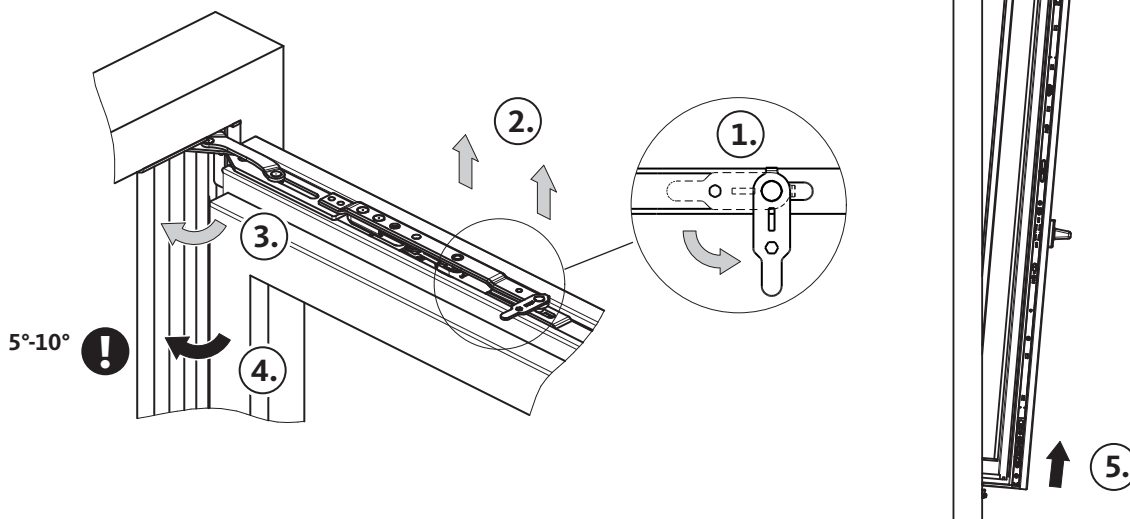

Drehflügel einhängen
Hinging the Turn-Only sash
Accrochage du vantail OF
Enganche de la hoja practicable

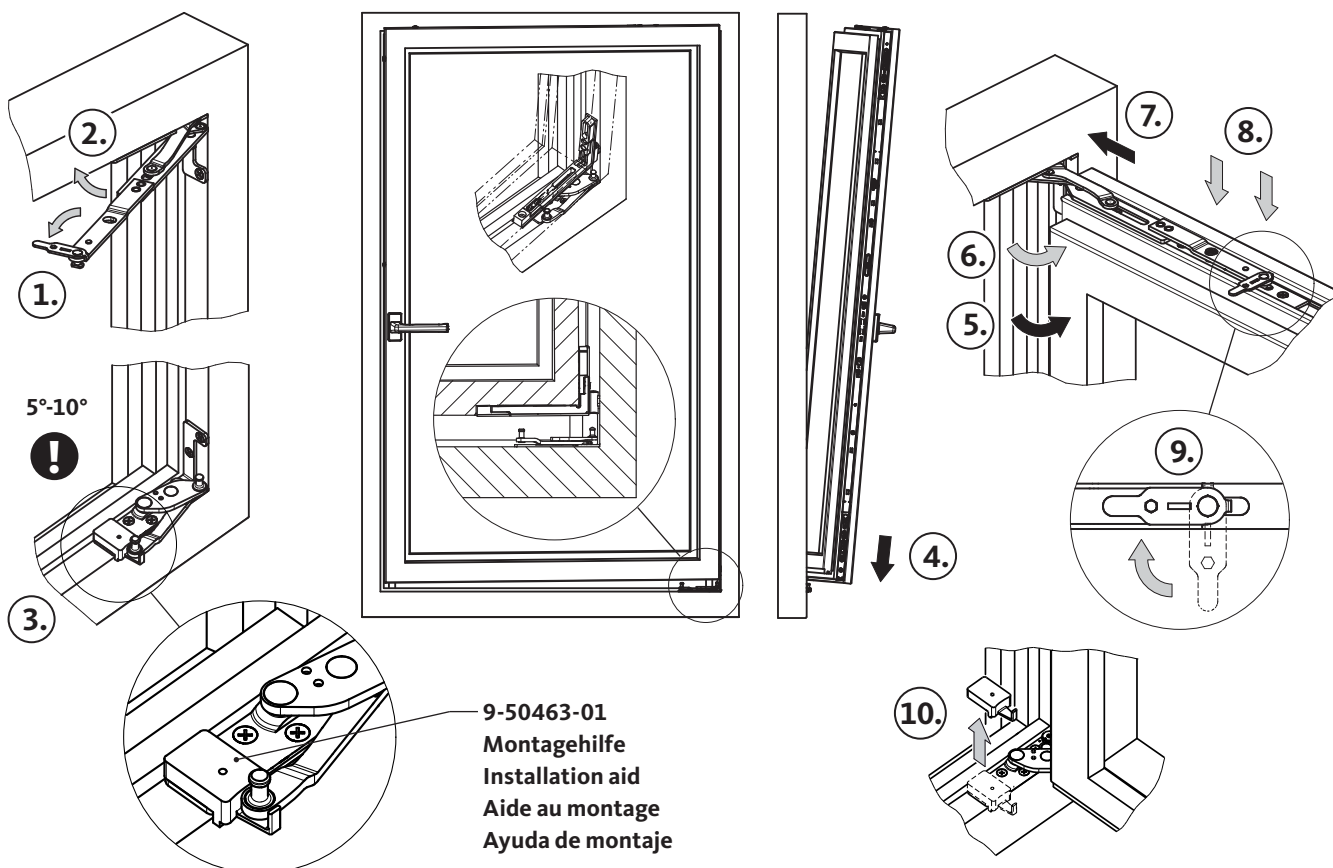



Drehflügel aushängen
Unhinging the Turn-Only sash
Décrocher le vantail OF
Desenganche de la hoja practicable

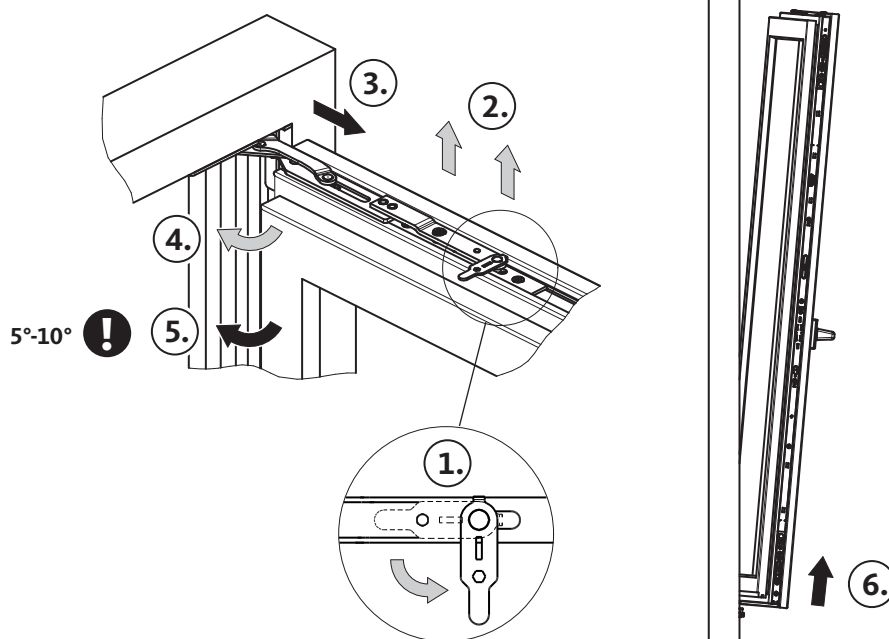

↑
 Bewegungsrichtung Beschlagteil
 Direction of actuation of hardware component
 Sens de manœuvre de l'élément de ferrure
 Dirección de manejo en el herraje

↑
 Bewegungsrichtung Flügel
 Direction of movement of sash
 Sens de déplacement du vantail
 Dirección del movimiento de la hoja

Die dem Produkt beiliegenden technischen Unterlagen entsprechen dem Stand zum Zeitpunkt der Herstellung des Produkts. Unsere Produkte werden ständig weiterentwickelt. Prüfen Sie deshalb auf www.g-u.com, ob die Ihnen vorliegenden technischen Unterlagen auf dem neuesten Stand sind. Verwenden Sie ausschließlich die aktuellsten technischen Unterlagen.
 The documents accompanying the product were issued when the product was manufactured. Due to the fact that our products undergo continuous development, you should verify at www.g-u.com, if the technical documents you have at hand are up to date. Be sure to use the latest edition of our technical documents.
 La documentación técnica acompañante al producto a été éditée au moment de la fabrication du produit. Étant donné que nos produits sont en évolution permanente, nous recommandons de vérifier sur www.g-u.com, si la documentation que vous avez en main est toujours actuelle. Utilisez toujours la documentation la plus récente.
 Los documentos técnicos que acompañan a nuestros productos están en desmorlo constante, recomendamos comprobar en www.g-u.com si la documentación que tiene a mano está actualizada. Utilice únicamente los documentos actuales.